



ES1212AC



Modello a trazione elettrica, con struttura robusta e maneggevole. Il sistema elettrico di sollevamento a forbice permette di risparmiare energia, garantendo zero emissioni e funzionamento silenzioso, ideale per l'uso all'interno di edifici. Il design compatto e le dimensioni contenute consentono l'accesso attraverso le porte standard garantendo la massima flessibilità.



EQUIPAGGIAMENTO STD:

- Batterie AC con sistema waterproof IP67
- Sistema antiribaltamento nella sottoscocca automatico
- Protezione antisciacciamento
- Elevata luce libera dal suolo
- Porta autobloccante sulla piattaforma
- Limite di velocità ad altezza massima
- Sistema frenante automatico
- Rilascio del freno di emergenza
- Pneumatici anti-traccia
- Indicatore di inclinazione con allarme
- Segnale acustico per la discesa e doppia luce LED lampeggiante
- Staffa di sicurezza per operazioni di manutenzione
- Clacson
- Valvola di blocco del cilindro
- Pulsante di arresto di emergenza
- Sistema di discesa di emergenza
- Protezione motore di trazione
- Occhielli di ancoraggio
- Sistema diagnostico di bordo
- Contatore
- Controlli proporzionali
- Parapetto pieghevole
- Corrente sulla piattaforma

APPLICAZIONI PRINCIPALI



Manutenzione



Impiantistica



Edilizia



Stoccaggio



Pulizia



Pittura e
Restauro

ES1212AC

Portata	320 kg
Portata estesa	113 kg
N. max di occupanti (interno/esterno)	2/1
A Altezza di lavoro	12 m
B Altezza piano della piattaforma	10 m
C Lunghezza totale	2,48 m
D Larghezza totale	1,15 m
E Altezza totale (parapetto sù)	2,49 m
Altezza di trasporto (parapetto giù)	1,96 m
F Dimensioni piattaforma (lunghezza/larghezza)	2,27x1,12 m
G Estensione della piattaforma	0,9 m
Luce libera dal suolo (chiusa)	10 cm
Luce libera dal suolo (aperta)	1,9 cm
Passo	1,87 m
Raggio di sterzata (interno)	0 cm
Raggio di sterzata (esterno)	2,20 m
Motori di guida	2x24VAC/0,87 kW
Motori di sollevamento	24 VAC/3,5 kW
Velocità di traslazione (chiusa)	5,0 km/h
Velocità di traslazione (aperta)	0,8 km/h
Batterie	4x6 V/220 Ah batterie AGM senza manutenzione
Caricabatterie integrato	24V/30A
Pendenza superabile	25%
Pendenza massima di lavoro	1,5°/3°
Pneumatici antitraccia	381x127 mm
Peso (CE)	3.060 kg

NORMATIVE: EN 280, ANSI/SAIA A92.20

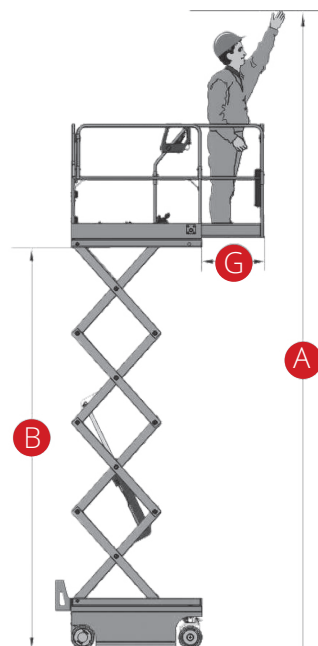
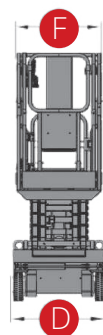
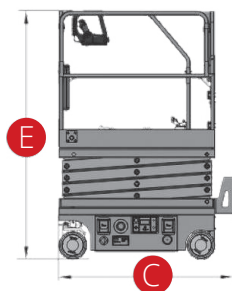

Pneumatici anti-traccia



Protezione motore di trazione